

Bytessats består av:

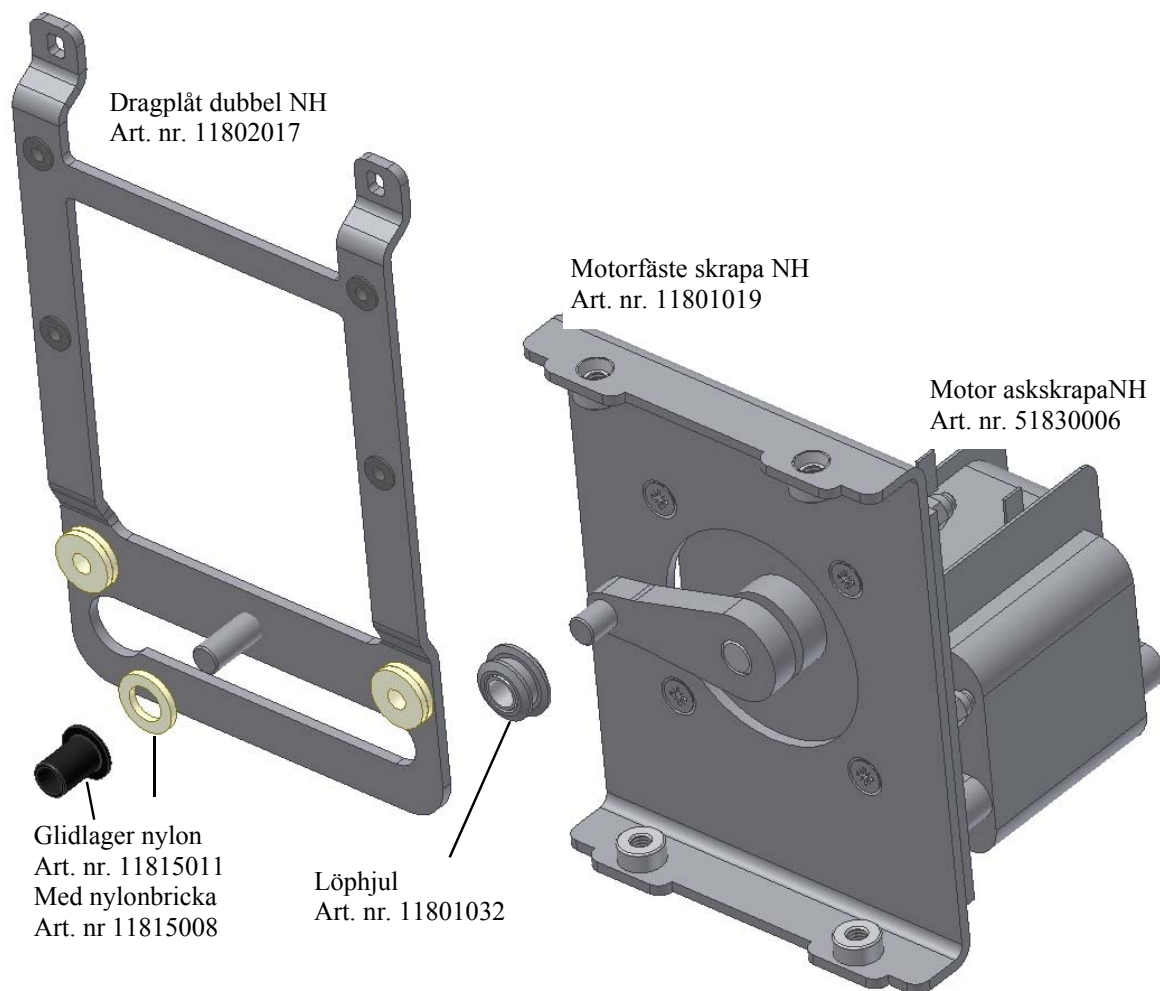

Bläddra i menyn och välj ”Avsluta drift” och vänta tills brännaren avkyls och skrapar sig ren.

Bryt ström till brännare !

Avlägsna skyddskåpan från brännaren.

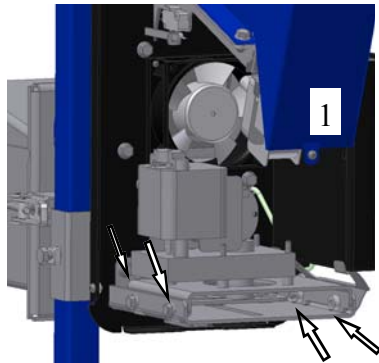

Skruva ur de 4 skruvar (se pilar - bild 1).

Vik elektronik box åt sidan.

Dra bort kabelskokontakter från motorn och lyft hela motorpaketet lite uppåt och sedan åt sidan (bild 2).

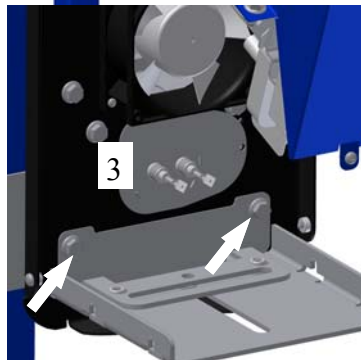
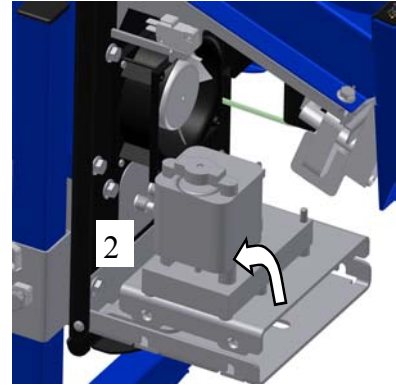

Skruva ur de 2 skruvar (se pilar - bild 3) och avlägsna tätningsslåten.

Dra ut dragplåten (den tar med sig skrapan) och vik den uppåt (bild 4). Vrid och rör i den tills den hakar sig loss från skrapan (se detaljbild). Ta sedan ut den.

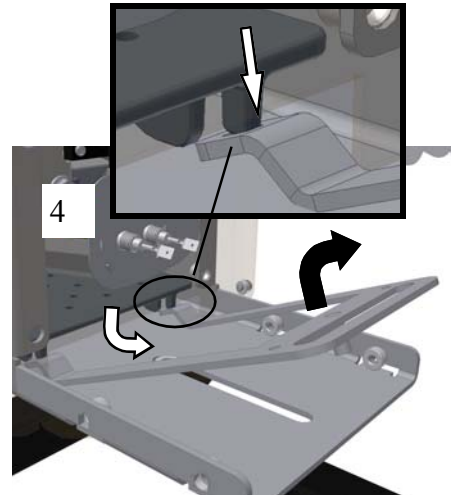

Stick in den **nya dragplåten** och haka den i tapparna i skrapan (bild 9-detalj).
Tryck ner dragplåten. Se till att stiften i plåtens undersida hamnar i glidhylsa i bottenplåtens längsgående spår (bild 5).

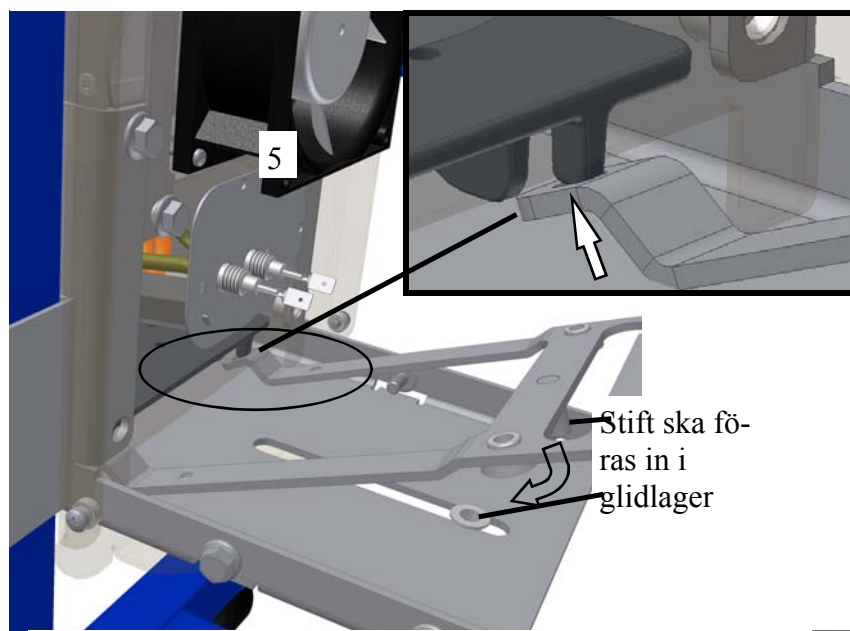

Skruva tillbaka tätningsplåten (bild 6).
Stoppa löphjulet (sida med större diameter vänd uppåt) i spår i dragplåten enligt bild 6 och för det mot mitten.
Montera det färdiga motorpaketet så att stift från vevarmen hamnar i löphjulet (bild 7).

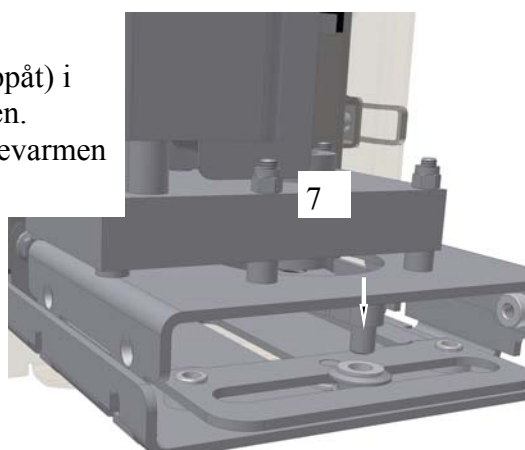
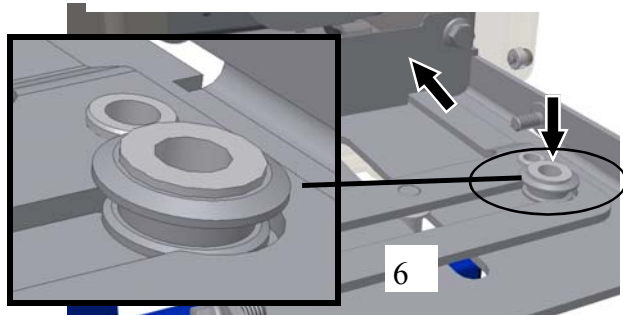

Skruva fast motorfästet.
Glöm inte elboxfäste (bild 8).
Montera tillbaka elbox och sätt på kabelskokontakter på motorn.

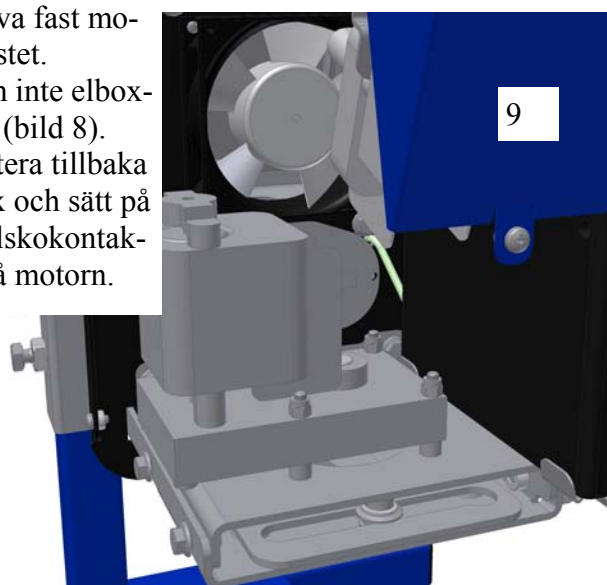
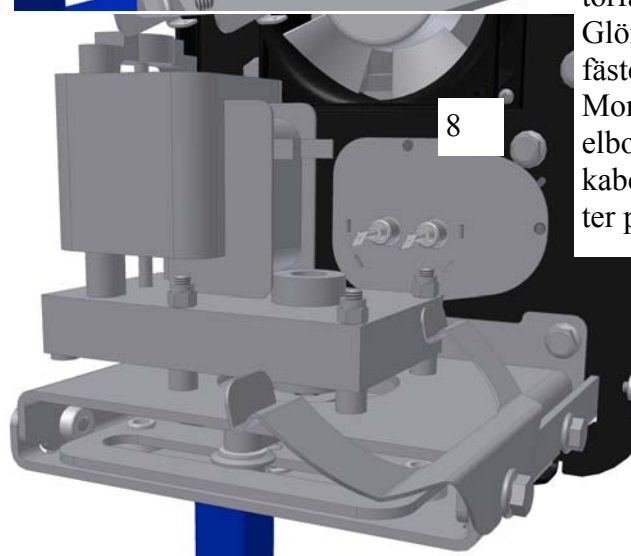

Nu måste ändlägesbrytaren justeras. Släpp på insexskruvar (se pilar bild 10) så att brytarens hållare (bild 11) blir lös. Tryck och förflyta den i pilens riktning så mycket det går och dra åt skruvar (bild 10).

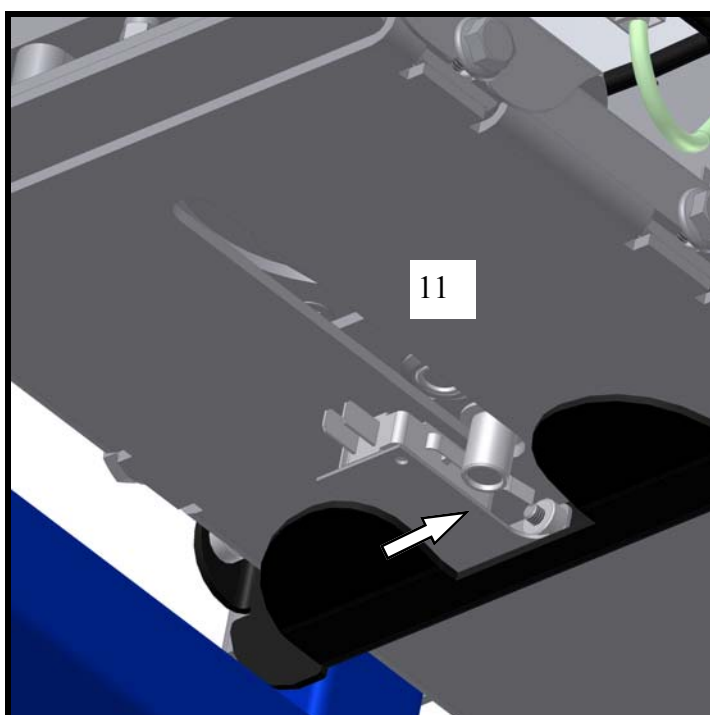
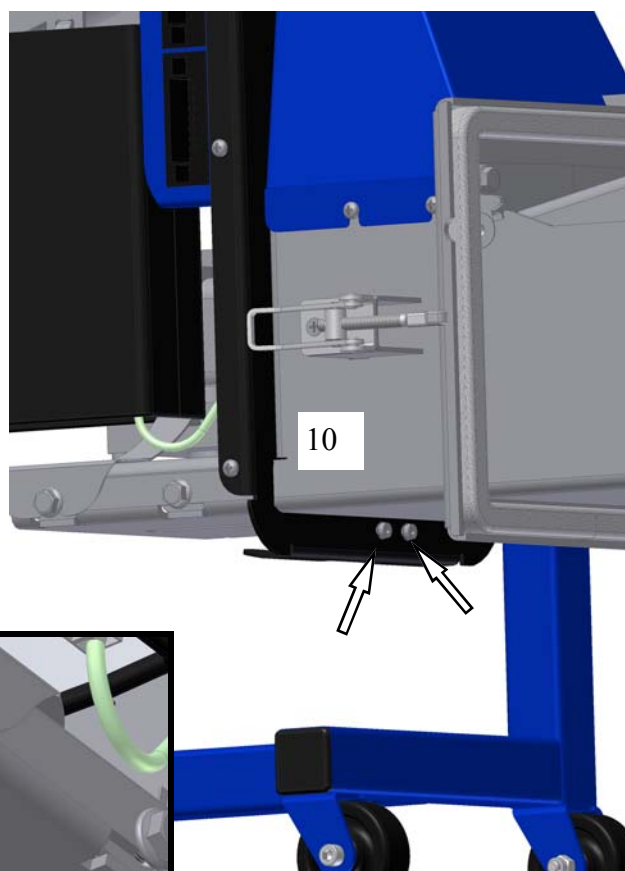

Montera tillbaka kåpan.